

# DIRECTIONS FOR USING THE STEKY CAMERA

The STEKY camera is a precision instrument, equipped with a 25mm F3.5 STEKINAR Anastigmat lens of fixed focus, and shutter speeds of 1/25 1/50 and 1/100 second and bulb.

## TO LOAD CAMERA:

Remove cover ①, press pressure-plate lever ② to the right.

Lift out empty cartridge ④ and snap off one end to remove spool. Insert end of film in spool and turn spool twice to prevent slipping, place in cartridge and close end. Draw out sufficient film and insert in camera as shown with dotted line in center cut. Wind film over the sprocket wheel ③. Move the lever of pressure plate ② to original position. Turn the film winding knob ⑤ and press spool to make certain it is properly attached.

Replace camera cover.

Turn the film winding knob ⑤ until it stops. Press release button ⑥ to the rear. Repeat action.

Set the exposure dial ⑦ on number 1.

To open shutter, trip lever ⑨.

After each exposure advance film by moving release button ⑥, and turning film winding knob ⑤.

Yellow filter may be carried on knob ⑩.

**FOR BULK FILM:** Load cartridges in total darkness with standard 16mm NEGATIVE motion picture film, preferably unperforated. Cut a 20-inch length of film from spool, cut a V shaped tongue on both ends. Insert one end of film into the slot provided in the spool and wind tight EMULSION SIDE INWARD. Handle film by edges only so as not to get fingerprints on surface. Insert wound film into cartridge leaving about 2 inches of film protruding. Follow previous directions for daylight loading.

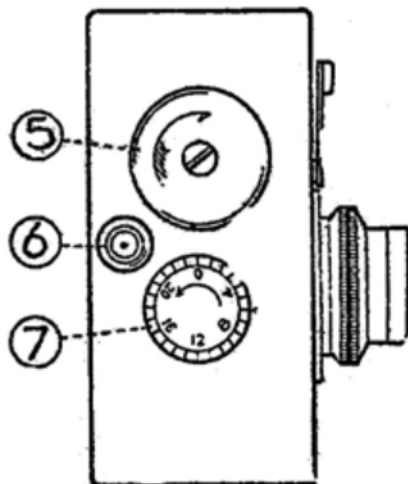
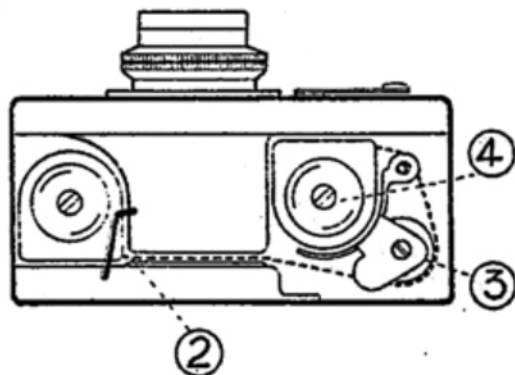
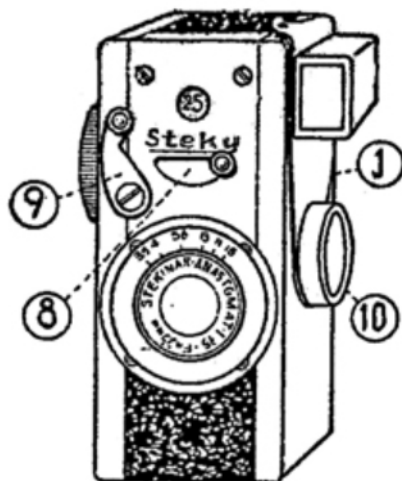

# MODE D'EMPLOI DE LA CAMERA "STEKY"

La caméra STEKY est un instrument de précision équipé d'un objectif fix-focus 25mm. F.3.5 STEKINAR Anastigmat, l'obturateur permet des vitesses de 1/25, 1/50, et 1/100e sec. et la pose B.

## POUR CHARGER LA CAMERA.

Enlever le couvercle (1). Pousser le levier de pression (2) vers la droite.

Enlever le chargeur vide (4) dont une extrémité est ouverte pour en retirer la bobine. Insérer le bout du film dans la bobine après l'avoir enroulé deux fois pour éviter qu'il s'échappe. Glisser la bobine dans le chargeur et refermer celui-ci. Tirer une longueur suffisante de film et l'insérer dans la caméra comme le montre l'illustration du centre. Enrouler le film par la roue dentée (3). Placer le levier de pression (2) dans sa position originale. Tourner le bouton d'enroulement (5) et presser la bobine pour s'assurer qu'elle est bien fixée.

Replacer le couvercle de la caméra.

Tourner le bouton d'enroulement (5) jusqu'à l'arrêt.

Presser le bouton (6) vers l'arrière. Répéter ce mouvement.

Mettre le compteur (7) sur N°1.

Pour déclencher presser le levier (9).

Après chaque exposition avancer le film en poussant sur le bouton (6) et en tournant le bouton d'enroulement (5).

L'écran jaune est placé sur le bouton (10).

## POUR LE CHARGEMENT DU FILM EN CHAMBRE NOIRE.

Charger les magasins en obscurité complète avec le ciné-film standard 16mm NEGATIF, de préférence non-perforé. Couper une longueur de 50cm de film, les 2 bouts seront coupés en forme de V. Insérer un bout de film dans la fente de la bobine et enrouler fermement le COTE EMULSION ETANT A L'INTERIEUR. Manipuler uniquement le film par les bords pour ne pas provoquer d'empreintes sur la surface. Insérer le film enroulé dans le chargeur en laissant environ 5cm de film au dehors.

Ensuite suivre les instructions données plus haut pour le chargement au jour.

